



Typ : 6100 (Kastengröße : 10,0 x 10,0 cm)

Typ : 6125 (Kastengröße : 12,5 x 12,5 cm)

Typ : 6165 (Kastengröße : 16,5 x 16,5 cm)

HORIZONTAL - Verdunkelungsanlage :

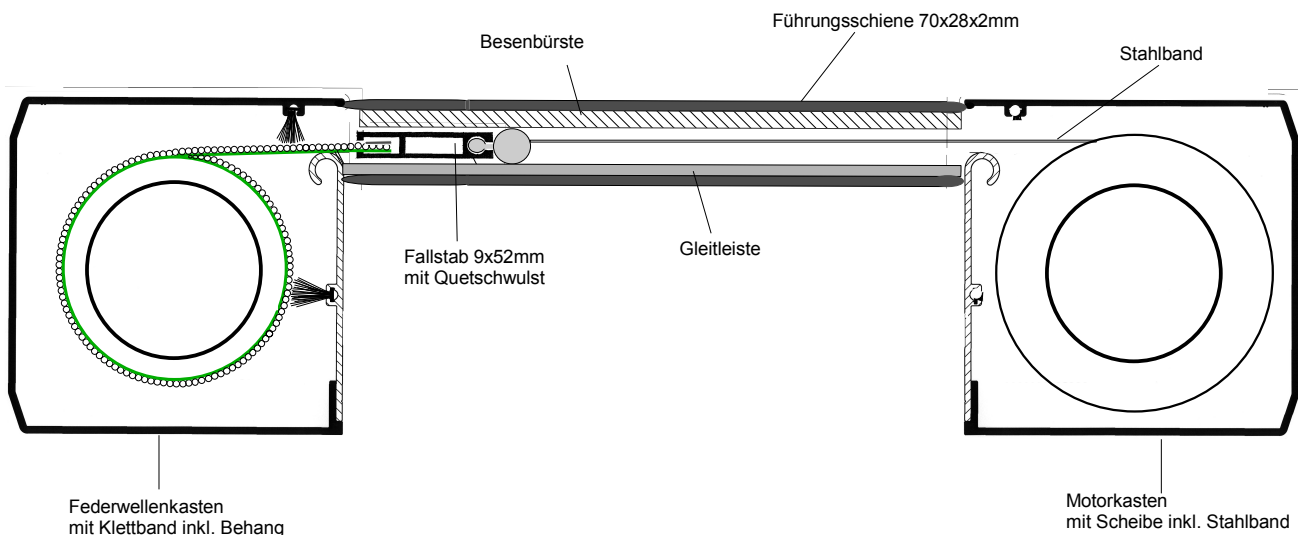

- Stranggepresste Aluminium Kästen 4 seitig geschlossen, 2-teilig, mit innenliegenden Abdichtungsbürsten und integrierter Abdruckleiste inklusive unterer Revisionsklappe; Wandstärke 2,5mm
Kastengröße :
 - 10,0 x 10,0 cm
 - 12,5 x 12,5 cm
 - 16,5 x 16,5 cm

- Führung durch Aluminium Führungsschienen 70x28x2mm mit 1x Gleitleiste unten und 1x Besenbürste oben
- Alle Aluminium Teile in RAL 9016 pulverbeschichtet oder nach Wahl pulverbeschichtet
- Zug durch Stahlbändern am Aluminium Fallstab 9x52mm mit Quetschwulst

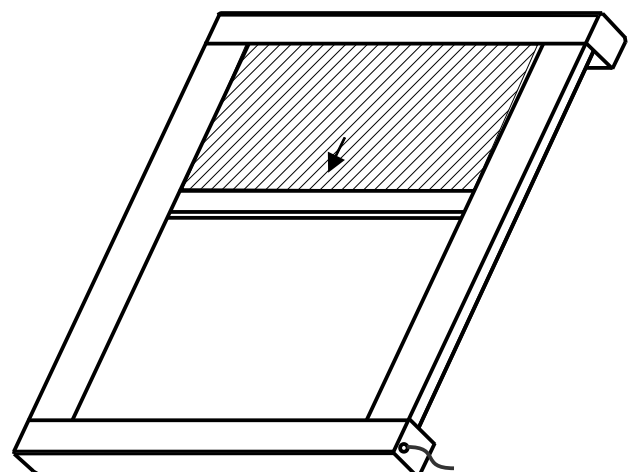

- Behang nach Wahl :
 - Verdunkelungsstoff mit geschweißten Taschen inkl. Alu Versteifungen
 - Holzdrahtgewebe mit Marken-Polyester (Stoßstellen verschweißt)
 - Kunststoffdrahtgewebe (Stoßstellen verschweißt)